

Hisense • Roku TV

75R6000GM

Guía de inicio rápido

Ayuda a Hisense y a Roku a mejorar el medio ambiente mediante la reducción de desperdicios de papel. Para instrucciones más detalladas y descripciones sobre las características, acceda al Manual de usuario completo en línea en <http://www.hisense.com.mx/support/>.

© 2020 Hisense Company Ltd and Roku, Inc. Todos los derechos reservados. Hisense y el logotipo de Hisense son marcas registradas de Hisense. ROKU, ROKU TV y el logo de ROKU son marcas registradas de Roku, Inc. Los otros logos de los canales, marcas y nombres de productos son marcas registradas o logotipos de sus respectivos propietarios.

Todo el material en esta Guía de inicio rápido es propiedad de Hisense Company Ltd. y Roku Inc. y sus subsidiarias. El mismo está protegido bajo las leyes de derecho de autor y/o de propiedad intelectual Internacional y de EE.UU. La reproducción o transmisión del material, de forma parcial o completa, de cualquier manera, ya sea electrónica o impresa, sin previo aviso escrito de Hisense Company Ltd. y Roku, Inc. es una violación a los derechos de Hisense Company Ltd. y Roku, Inc. bajo las leyes mencionadas anteriormente.

No se puede guardar, reproducir, transmitir ni distribuir ninguna parte de esta publicación, ya sea de forma parcial o completa, de manera electrónica o impresa, ya sea o no para un cambio u otro propósito, sin previo aviso escrito de Hisense Company Ltd. y Roku, Inc.

Puede solicitar el permiso de guardar, reproducir, transmitir o distribuir el material a la siguiente dirección:

MÉXICO

IMPORTADOR:

Hisense Mexico S. de R.L. de C.V.
Bld. Miguel de Cervantes Saavedra No 301
Torre Norte Piso 2, Col. Ampliación Granada
Miguel Hidalgo, Ciudad de México, C.P. 11520
RFC: HME110512IY3
TEL: (52) (55) 5531-3515

El camino más fácil hacia el entretenimiento inagotable



Más de 100.000 películas y programas de TV*



Busque a través de canales en vivos y de streaming†



Pantalla de inicio simple



Aplicación móvil Roku gratuita#



Actualizaciones automáticas



Conectividad inalámbrica

**Hay que pagar para el contenido de algunos canales. Los canales pueden cambiar y variar dependiendo del país.*

† La búsqueda Roku es para películas y programas de TV y no funciona con todos los canales.

Aplican limitaciones a la aplicación móvil de Roku. Por favor, dirijase a support.roku.com para conocer la información de compatibilidad del dispositivo.

¡BIENVENIDO A LA FAMILIA HISENSE!

¡Felicitaciones por comprar su nueva Hisense Roku TV! Esta Guía de inicio rápido lo llevará por unos pasos fáciles para configurar su nueva TV.

Como valoramos su negocio, queremos que conozca 'todo sobre Hisense'. Escanee el código QR de la página de registro para registrar su TV utilizando su teléfono móvil. Dependiendo de la marca y modelo de su teléfono, es probable que tenga que descargar la aplicación de escáner del código QR.

País	Centro de atención al cliente	Página de ayuda de Hisense	REGISTRE SU TV
MÉXICO	<ul style="list-style-type: none">• Teléfono: 800 008 8880• Horarios de atención: Lunes -viernes: 9:00-21:00 horas Sábado: 9:00-15:00 horas• Servicio de correo electrónico: servicio@hisense.com.mx	<p>http://www.hisense.com.mx/support/</p> <p>*Escanee para descargar el manual de usuario</p> 	<p>http://www.hisense.com.mx/support/productReg.asp</p> 

Descargo de responsabilidad: Esta Guía de inicio rápido está destinada como una guía general para ayudarlo a configurar su Hisense Roku TV. Las imágenes en este documento son solo a modo ilustrativo y pueden diferir del producto real.

Contenidos del paquete

El paquete que contiene su nueva TV contiene los siguientes artículos:

- TV
- Control remoto
- *Guía de inicio rápido (este documento)*
- *Información de seguridad importante y hoja impresa de la tarjeta de garantía*
- Cable de alimentación
- TV 2 pilas AAA
- 2 patas para mantener la TV parada
- 4 tornillos (M5×12)

IMPORTANTE:

Para evitar descartar de forma accidental alguno de los artículos que vienen con la TV, asegúrese de **comprobar TODAS las espumas** de la caja.

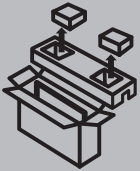

- Please check foam for accessories before discarding.
- Veuillez vérifier la mousse pour qu'il n'y ait pas d'accessoires avant de la jeter.
- Antes de desechar la espuma, asegúrese de retirar todos los accesorios.

Herramientas y dispositivos requeridos

- Enrutador inalámbrico (no incluido) para la conexión a Internet
- Destornillador Phillips (no incluido) para asegurar el soporte de la TV
- Cable HDMI y otros tipos de cables (no incluido) para conectar dispositivos externos a la TV
- Soporte de la pared (no incluido) si prefiere colocar la TV en la pared

Botones y puertos de Hisense Roku TV

Vista trasera de la TV

Vista lateral de la TV

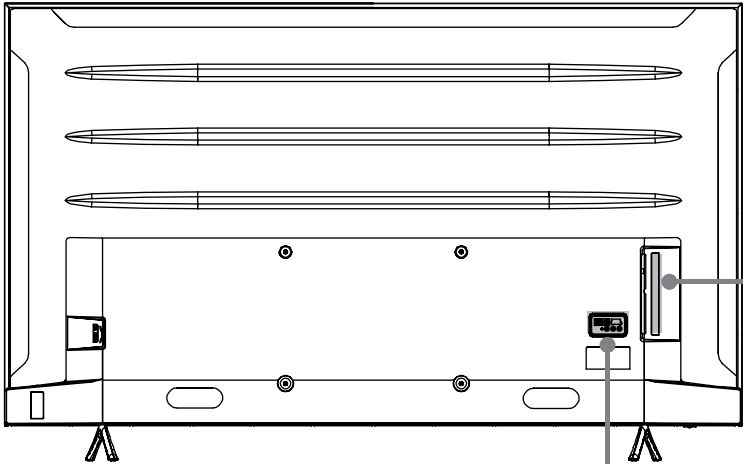

Vista trasera de la TV

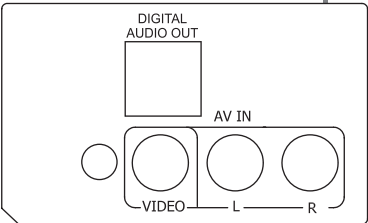

PASO 1. Fije el soporte de la TV o el soporte de pared (no incluido)

Fije el soporte de la TV

PRECAUCIÓN

- Asegúrese de conectar el cable de alimentación de CA antes de instalar el soporte o el soporte de la pared.
- La pantalla LED es muy frágil y debe protegerse todo el tiempo mientras instala las patas que forman el soporte. Asegúrese de proteger la pantalla de la TV de rayones o daños por objetos duros. Además, NO ejerza presión en la parte frontal de la TV en ningún momento ya que podría quebrarse.
- Después de completar la instalación, asegúrese que la TV quede estable sobre la mesa o firmemente sobre la pared antes de retirar el film protector, si lo hay.

Para añadir las patas izquierda y derecha que forman el soporte:

1. Coloque cuidadosamente la TV boca abajo sobre una superficie plana y suave para evitar que la TV se dañe o que la pantalla se raye.
2. Quite las 2 patas de la espuma y colóquelas en las ranuras inferiores de la TV.
3. Utilice los tornillos que vienen dentro de la caja, junto con la TV, para asegurar cada pata firmemente.

Nota: Si la mesa es lo suficientemente larga para colocar la TV sobre ella, coloque el soporte en los orificios de los tornillos 'A' como se muestra en la imagen. Si la mesa NO es lo suficientemente larga, coloque el soporte en los orificios de los tornillos 'B' como se muestra en la imagen. Tenga en cuenta que estos métodos de instalación no se pueden mezclar.

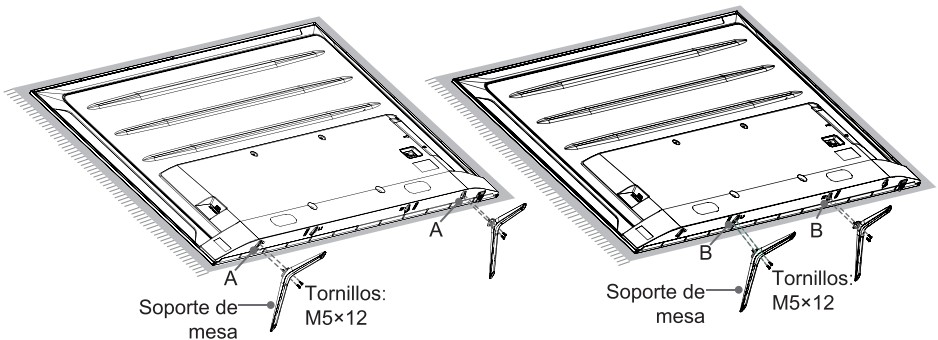

Fije el soporte de la pared (no incluido)

Antes de comenzar con las instrucciones del fabricante externo, asegúrese de realizar lo siguiente:

1. Coloque la TV boca a abajo en una superficie plana, limpia, segura y acolchonada.
2. Quite las patas del soporte de la TV si ya las colocó.
3. Coloque el separador (no incluido) en los orificios correspondientes del soporte.

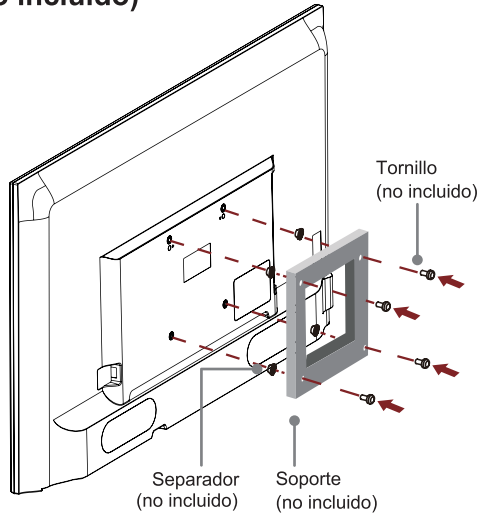

PRECAUCIÓN:

- Cuando coloque el soporte de la pared, asegúrese de utilizar los separadores (suministrados por el fabricante externo) entre la TV y el soporte.
- Para evitar daños internos en la TV y asegurarse que está firmemente colocado, asegúrese de utilizar los tornillos de fijación (no suministrados) de 9,5 - 11,5 mm de longitud al momento de medir desde la superficie añadida del gancho de montaje.

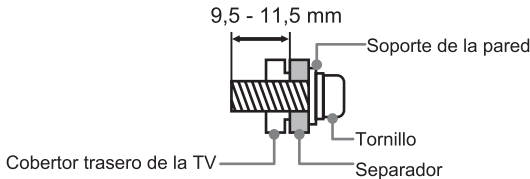

Patrón del orificio del montaje de la pared (mm)	400 × 300
Tamaño del tornillo del montaje de la pared (mm)	M6











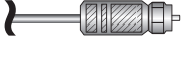
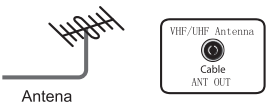

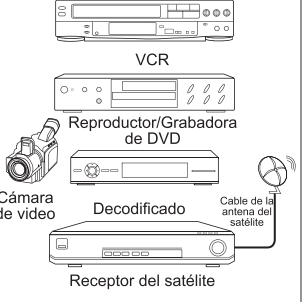



Siga las instrucciones brindadas con el soporte de la pared.





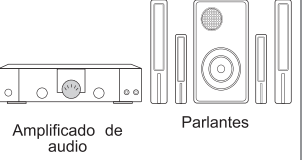

- Si tiene más preguntas, contacte al fabricante del montaje a la pared o al vendedor donde compró la TV.
- Los tornillos seleccionados son de 9,5 - 11,5 mm de longitud al medir de la superficie añadida del cobertor trasero.

NOTA: El diámetro y la longitud de los tornillos difieren dependiendo del modelo del soporte de la pared.

PASO 2. Conecte dispositivos a su TV

Asegúrese de seleccionar los cables correctos para los puertos y conectarlos de forma segura. Las conexiones flojas pueden afectar la calidad de la imagen y el color. (Cables y equipos externos no incluidos)

Etiqueta de la TV	Puerto	Cable	Equipo externo	Breve descripción
ANTENA/ CABLE				Conecte a una antena interna y externa.
HDMI				Conecte a un cable HDMI® de alta velocidad de un dispositivo externo.
AV IN	VIDEO 	 Amarillo		Conecte un cable de video compuesto y cables de audio izquierda-derecha desde un dispositivo AV externo.
	L 	 Blanco		
	R 	 Rojo		
SALIDA DE AUDIO DIGITAL				Conecte un cable de audio digital desde un sistema de audio digital externo.
 AURICULARES				Conecte los auriculares (vendidos por separados) para una salida de audio de la TV.

Etiqueta de la TV	Puerto	Cable	Equipo externo	Breve Descripción
USB				<p>Conecte una memoria USB para disfrutar de fotografías, música y películas o para activar Live TV Pause. Live TV Pause se encuentra solo disponible en la entrada de la antena de Roku TV y requiere de una memoria USB 2.0 compatible de al menos 16 GB de almacenamiento. Live TV Pause requiere de una conexión con el servicio de Roku.</p>
REAJUSTAR		<p>Reinicie o reinicie de fábrica la TV.</p>		
LAN				<p>Conecte un cable Ethernet para acceder a una red o a Internet. La TV cuenta con la función de conectividad inalámbrica.</p>

Los botones del control remoto de la TV

El control remoto de la TV debería sentirse cómodo en la mano. Lo diseñamos para que sea muy intuitivo al momento de mirar TV y navegar en los menús de la pantalla.

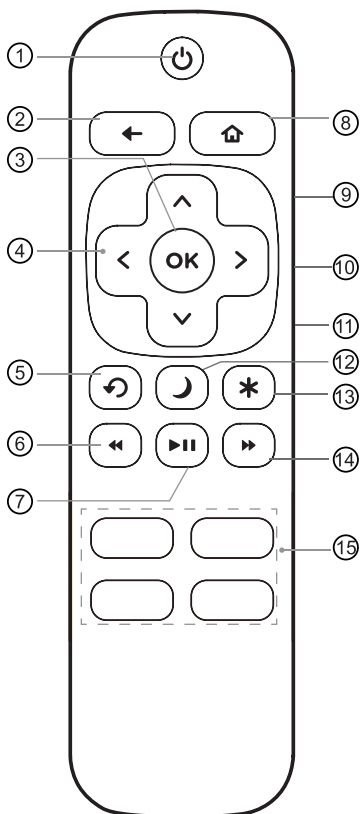

- ① **ENCENDIDO:** Encienda o apague la TV
- ② **TRASERA** Vuelva a la pantalla previa
- ③ **OK:** Seleccione una opción desde un menú
- ④ **TECLADO DIRECCIONAL:** La flecha izquierda traerá la lista de canales de la antena de TV o la Guía inteligente. Las flechas izquierda y derecha se utilizan en Live TV Pause para seleccionar escenas.
- ⑤ **CANAL PREVIO/ATRÁS Y REPRODUCCIÓN INSTANTÁNEA:** Cambie al canal previo cuando mira programación de la antena o cable (sin codificador) Retroceda el video mientras lo está mirando Contenido streaming Retroceda una letra durante las entradas a los menús, como por ejemplo Buscar
- ⑥ **REBOBINA:** Rebobina un video streaming, vuelve a la pista de sonido o selección previa, avanza una página en el menú. Este botón también se utiliza para rebobinar la pausa en vivo de la TV utilizando Live TV Pausa
- ⑦ **REPRODUCCIÓN/PAUSA:** Pausa o reanuda una reproducción. Este botón también se utiliza para activar y utilizar la función de Live TV Pause**
- ⑧ **HOME:** Muestra la pantalla de inicio de la TV / Detiene la reproducción si está viendo TV o contenido streaming
- ⑨ **🔊 SUBIR VOLUMEN (Vista lateral):** Aumenta el volumen o activa el sonido
- ⑩ **🔊 BAJAR VOLUMEN (Vista lateral):** Disminuye el volumen
- ⑪ **🔇 SILENCIO (Vista lateral):** Silencia o activa el sonido
- ⑫ **APAGAR:** Configura el temporizador de apagado
- ⑬ **VER MÁS OPCIONES:** Brinda un fácil acceso a la configuración de imágenes, opciones de la pantalla y más / Presione *en cualquier pantalla para acceder a las opciones
- ⑭ **AVANCE RÁPIDO:** Avanza rápidamente un video streaming, avance a la siguiente pista de audio o sección, salte una página en el menú. Este botón también se utiliza para avanzar rápidamente la TV pausada en vivo utilizando Live TV Pause.
- ⑮ **ATAJOS DE LOS CANALES DE STREAMING:** Cuando presiona un botón:
 - Si no ha añadido ningún canal, despliegue una página de suscripción
 - Si añadió un canal, despliegue la página de inicio del canal
 - Si la TV está apagada, encienda la TV y despliegue la página de inicio del canal

Descargo de responsabilidad:

* Los controles remotos pueden variar.

** Se requiere de un USB de 16 GB. Reproducción máxima de 90 minutos.

PASO 3. Comience a utilizar el control remoto

Energice el control remoto de la TV colocando las pilas incluidas.

CAUTION

- Elimine las pilas en el área de eliminación designada. No las tire al fuego.
- Quite inmediatamente las pilas viejas para evitar que tengan fugas en el compartimiento de las pilas.
- Si no tiene pensado utilizar el control remoto por un largo periodo de tiempo, quite las pilas.
- Los químicos de las pilas pueden causar erupción. Si las pilas tienen fugas, limpie el compartimiento de las pilas. Si los químicos tocan su piel, lávese inmediatamente.
- No mezcle pilas viejas y nuevas.
- No mezcle pilas alcalinas, normales (carbono-zinc) o recargables (por ejemplo: NiCd o NiMH).
- Si el control remoto se calienta durante el uso, deje de utilizarlo y contacte al centro de atención en <http://www.hisense.com.mx/support/>.

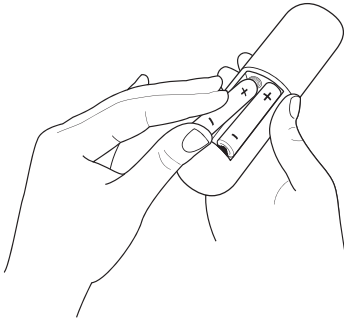

Utilice el control remoto del decodificador o del receptor de satélite como control remoto 'universal'.

Si pre iere utilizar el control remoto del decodi icador o del receptor de satélite como 'Control remoto universal', re iérase al manual de su proveedor de cable o servicio satelital. El mismo incluirá las instrucciones sobre cómo programar el control remoto con su TV. Si el control remoto se calienta durante el uso, deje de utilizarlo y contacte al centro de atención en www.roku.com/universalremote.

Encienda la TV

Conecte el cable de alimentación al tomacorriente.

Presione el botón de  **ENCENDIDO** del control remoto para encender la TV. Aparece la pantalla de configuración que muestra el logo de **Hisense • Roku TV**.

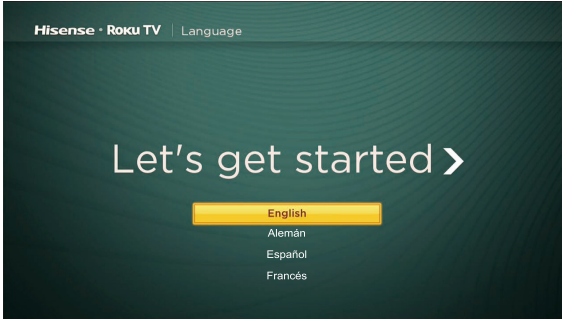

Seleccione **Ajustes para el uso hogareño** para acceder a todas las funciones de TV.

NOTA: Solo los vendedores que necesiten configurar la TV para mostrarla deberían seleccionar **Ajustes para uso de la tienda**.

Conecte la TV a Internet para acceder a cientos de canales streaming.

Haz de cualquier noche, una noche de película

Acceso a más de 100.000* películas y programas de TV en los principales servicios de streaming como Netflix, HBO GO, Apple TV, Google Play, Amazon Prime Video y más. Selecciones desde servicios gratuitos, de suscripción y de alquiler.*

A mover la muesca

Conecte su servicio favorito de música streaming a la TV. Seleccione desde Spotify, TuneIn, Deezer y más.

Explore un montón de canales gratuitos y pruebas gratuitas**

Hisense Roku TV tiene cientos de canales populares gratuitos como TV Azteca, Multimedios, VIX TV y más.

Explore sus pasiones

Además de los canales streaming populares como CrunchyRoll, Viki, Happy Kids, WWE y Red Bull TV, Hisense Roku TV también ofrece cientos de canales streaming para alimentar su pasión, incluyendo fitness, niños y familia, cocina, deportes, religión, al aire libre, programación internacional y mucho más.

**Se puede solicitar la suscripción u otro pago para acceder a ciertos canales. El contenido puede no estar disponible en todas las áreas donde se vende Roku TV y la disponibilidad de canales está sujeta a cambios.*

***Debe cancelar antes de que termine el periodo de prueba gratuita para evitar los cargos de la suscripción. Se puede requerir de una tarjeta de crédito. Pueden aplicar restricciones de elegibilidad.*

PASO 4. Complete la configuración y la activación guiada

Consejo: Tenga el nombre y la contraseña de la red inalámbrica a mano.

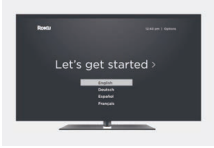

Siga las instrucciones de la pantalla de su Roku TV.

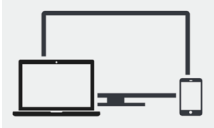

Active su Roku TV utilizando su computadora, teléfono inteligente o tableta para acceder a la cuenta de Roku. Necesita una cuenta de Roku TV para activar su Roku TV y acceder al entretenimiento a través de los miles de canales de streaming.

NOTA: Roku no tiene cargos para el soporte de activación; tenga cuidado de los estafas.

Las cuentas de Roku son gratuitas y aunque que no se requiere de un número de tarjeta de crédito para crear una cuenta Roku, al brindar la información de la tarjeta de crédito hace que sea más fácil y conveniente al momento de alquilar, comprar y suscribirse al entretenimiento de la tienda de canal de Roku.

Una vez conectado a su cuenta, la TV se actualizará automáticamente con la última versión del software y usted puede iniciar el streaming inmediatamente.

Si no está listo para conectar la TV a la red inalámbrica, usted puede utilizar la TV como un televisor regular.

Complete el resto de las instrucciones de la pantalla y la configuración estará lista. ¡Felicitaciones!

NOTA: Una vez que esté conectado, la TV se actualizará automáticamente con el último software; también puede iniciar el contenido streaming que tanto conoce y ama. A diferencia de otras TV, **Hisense Roku TV** recibe automáticamente las actualizaciones del software en segundo plano mientras está conectado a Internet. Este le permite tener una mejor experiencia. Ingrese a <https://support.roku.com/> para más información sobre la configuración y uso de las funciones de Roku TV.

Todos los softwares, aplicaciones, servicios y contenido accesible desde la Televisión pertenecen a proveedores que no están controlados ni están afiliados con Hisense y están protegidos por el derecho de autor, patentes y marca registrada y/o otras leyes de propiedad intelectual y son únicamente propiedad de sus respectivos dueños. El software, las aplicaciones, servicios y el contenido accesible desde la Televisión se encuentran a discreción y control de dichos proveedores y están completamente fuera del control de Hisense. Estos servicios y/o contenido pueden estar no disponibles, cancelados o suspendidos por dichos proveedores, de manera temporal o permanente, en cualquier momento, sin obligación y sin previo aviso. HISENSE Y ROKU RECHAZAN EXPRESAMENTE CUALQUIER RESPONSABILIDAD POR LA DISPONIBILIDAD, CONTINUIDAD DEL SERVICIO O CONTENIDO POR UNO O TODOS LOS PROVEEDORES.

PASO 5. Personalice la pantalla de inicio

Cambie fácilmente entre canales streaming y entradas.

El menú de la pantalla de **Inicio** le permite acceder a cientos de contenidos streaming. Busque películas streaming o programas de TV y cambie su configuración.

La grilla de títulos en la parte derecha le permite elegir visualmente sus canales de streaming favoritos y las entradas donde tiene el servicio, como por ejemplo: DVR, consola de juegos, antena o decodificador.

Puede modificar fácilmente el orden de los títulos en la pantalla de inicio para ver mejor sus preferencias. Destaque el título que desea mover y presione el botón * en el control remoto Roku TV.

PASO 6. Opcional

¿Mira la transmisión local de la TV? ¿Cómo busca los canales?

Si conectó la TV a una antena o al cable (sin decodificador):

1) Una vez que finaliza con el asistente de configuración, seleccione el ícono de ANTENA  desde la pantalla de inicio.

2) Siga las instrucciones de la pantalla.

3) Cuando desee mirar la TV local, seleccione el ícono de la ANTENA .

4) Conecte la memoria de USB para ver fotografías, escuchar música, ver películas y activar Live TV Pause. Live TV Pause está solo disponible en la entrada de la Antena de Roku TV hasta 90 minutos cuando conecta la memoria USB 2.0 con al menos 16 GB de almacenamiento.

Especificaciones del producto



NOMBRE DEL MODELO		75R6000GM
Dimensión (A x A x D)	Sin el soporte	66,0×38,0×3,1 pulgadas (1676×965×79 mm)
	Con el soporte	66,0×40,9×14,0 pulgadas (1676×1040×356 mm)
Peso	Sin el soporte	55,3 libras (25,1 kg)
	Con el soporte	56,4 libras (25,6 kg)
PANTALLA		
Tamaño de la pantalla activa (Diagonal)	74,5 pulgadas	
Resolución de la pantalla	3840×2160	
Panel seleccionado	Retroiluminación de ultra alta definición	
ENCENDIDO		
Suministro eléctrico	AC 120V, 60Hz	
Consumo de modo en espera	Menor que 0,5W	
Potencia de audio	10W + 10W	
CANALES Y SEÑAL		
Receptor de señales	VHF: 2 - 13, UHF: 14 - 69, CATV: 1 - 125 Transmisión digital terrestre (8VSB): 2 - 69 Cable digital (64/256 QAM): 1 - 135	
Tipo de sintonizador	Frecuencia sintonizada	
Sistema de recepción	Analogico: NTSC Digital: ATSC/QAM	

Especificaciones del producto (continuación)

OTRAS CARACTERÍSTICAS	
Entrada HDMI	RGB/60Hz (640×480, 800×600, 1024×768, 1280×1024, 1360×768, 1440×900, 1680×1050, 1920×1080, 3840×2160) YUV/60Hz (480i, 480p, 720p, 1080i, 1080p, 2160p)
Control parental	Sí
Definiciones HD admitidas	480i, 480p, 720p, 1080i, 1080p, 2160p
Temporizador para apagar	Sí
Inalámbrico incorporado	Sí
Condiciones ambientales	Temperatura: 41°F - 95°F (5°C - 35°C) Humedad: 20% - 80% RH Presión atmosférica: 86 kPa - 106 kPa
Temperatura de almacenamiento	desde 5°F hasta 113°F (desde -15°C hasta 45°C)
Humedad de almacenamiento	desde 10% hasta 70%, sin condensación

Consejos rápidos para resolver problemas

Cuando experimenta algún problema con la TV, apáguela y enciéndala nuevamente. Si eso no resuelve el problema, refiérase a los siguientes consejos. Si el problema sigue sin resolverse, contáctenos a uno de los teléfonos de la Pág. 2.

PROBLEMAS CON EL SONIDO O LA IMAGEN	SOLUCIONES POSIBLES
Si no ve la imagen cuando enciende la TV	<ul style="list-style-type: none">• Compruebe si la luz LED está encendida. Si lo está, la TV está energizada.• La TV puede estar modo de espera. Presione el botón de Encendido  en el control remoto para activar la unidad del modo espera.• Compruebe si el cable de alimentación está conectado en una tomacorriente activo.
Conectó una fuente externa en la TV pero no puede encontrarla desde la pantalla de Inicio	<ul style="list-style-type: none">• Asegúrese de que la fuente externa esté encendida.• Compruebe si está seleccionada la ficha de entrada correcta en la pantalla de Inicio para la fuente externa que desea ver.• Compruebe si la conexión del dispositivo de fuente externa está muy ajustado y colocado completamente en el puerto de la TV.
Cuando enciende la TV, hay un retraso de unos segundos antes de que la imagen aparezca	<ul style="list-style-type: none">• Esto es normal. Si ya configuró la TV, se está iniciando y buscando información de configuración previa.
Puede ver la imagen normal pero no escucha ningún sonido	<ul style="list-style-type: none">• Compruebe si el volumen está activado.• Compruebe si el modo "Silencio" está ENCENDIDO. Apague el modo de Silencio *presionando el botón Silencio nuevamente o presionando el botón de subir el volumen.
Escucha el sonido pero el color de la imagen es borroso o está en blanco y negro	<ul style="list-style-type: none">• Compruebe que el valor del Color esté configurado a 50 o más.• Compruebe el color de otro canal o la ficha de entrada.
El sonido o la imagen están distorsionados o aparece ondulado	<ul style="list-style-type: none">• Apague y/o quite cualquier electrodoméstico eléctrico que podría estar cerca del panel de la TV.• Coloque el conector de la TV en otro tomacorriente.
El sonido o la imagen es borrosa o se corta	<ul style="list-style-type: none">• Si está utilizando una antena externa, verifique si las conexiones están muy ajustadas y apretadas.• Modifique o vuelva a colocar la ubicación de la antena.
Si ve rayas horizontales/verticales en la imagen o si se mueve	<ul style="list-style-type: none">• Apague y/o quite cualquier electrodoméstico eléctrico que podría estar cerca del panel de la TV.• Coloque el cable de alimentación de la TV en otro tomacorriente eléctrico.

Consejos rápidos para resolver problemas (continuación)

PROBLEMAS DE CONECTIVIDAD	SOLUCIONES POSIBLES
No puede conectarse a la red inalámbrica	<ul style="list-style-type: none">• Desde la pantalla de inicio de Roku TV, presione el teclado direccional hacia abajo hacia Ajustes. Presione OK en el teclado direccional. Presione OK para seleccionar la red. Presione el final de la flecha del teclado direccional para verificar la conexión. Presione OK para verificar la conexión• Para más información, visite http://www.hisense.com.mx/support/.
PROBLEMAS CON EL CONTROL REMOTO	SOLUCIONES POSIBLES
El control remoto no responde cuando se presionan los botones	<ul style="list-style-type: none">• Compruebe que la TV esté encendida.• Compruebe que las pilas estén en buen estado y colocadas correctamente.• Compruebe que no haya obstáculos entre el control remoto y la parte frontal de la TV.• Intente moverse más cerca de la TV. Si la luz LED en la TV parpadea cuando presiona cualquier botón en el control remoto, el problema no es del control remoto.

Certificación y conformidad

Aviso de la FCC

Este dispositivo ha sido testeado y se encontró que cumple con los límites de clase B de dispositivos digitales en virtud a la Parte 15 de las normas de la FCC. Estos límites están diseñados para proporcionar una protección razonable contra interferencias perjudiciales en una instalación residencial. Este dispositivo genera, utiliza y puede irradiar energía de radio frecuencia y si no está instalada y se utiliza conforme a estas instrucciones, puede causar interferencias nocivas a la radiocomunicación.

Sin embargo, no hay garantía de que no se produzcan interferencias en una instalación en particular. Si el dispositivo causa interferencias nocivas en la recepción de radio o televisión, la cual puede ser determinada por el apagado y encendido del dispositivo, el usuario puede corregir la interferencia siguiendo una o más de las siguientes medidas:

- Reoriente o relocalice la antena receptora.
- Aumente la separación entre el dispositivo y el receptor.
- Conecte el dispositivo en un tomacorriente de un circuito diferente del cual el receptor está conectado.
- Consulte al distribuidor o a un técnico experimentado de radio / televisor para obtener ayuda.

NOTA: El fabricante no es responsable de ninguna interferencia de radio o TV causada por modificaciones no autorizadas en este equipo. Dichas modificaciones podrían invalidar la autoridad del usuario para operar el equipo.

El módulo WiFi cumple con los límites de exposición a la radiación de la FCC establecidos para un ambiente incontrolado. Este dispositivo debe estar instalado y debe operarse con una distancia mínima de 20 centímetros entre el radiador y su cuerpo.



Para las patentes DTS, ingrese a <http://patents.dts.com>. Fabricado bajo la licencia de DTS Licensing Limited. DTS, el símbolo, DTS y el símbolo juntos y DTS Studio Sound son marcas registradas y/o logotipos de DTS, Inc. en Estados Unidos y/o en otros países. © DTS, Inc. Todos los derechos reservados.



Dolby, Dolby Vision, Dolby Audio, y el símbolo double-D symbol son marcas registradas de Dolby Laboratories. Fabricado bajo la licencia de Dolby Laboratories. Trabajos confidenciales sin publicar. Derechos de autor © 1992-2019 Dolby Laboratories. Todos los derechos reservados.



Los términos HDMI y HDMI High-Definition Multimedia Interface, y el logotipo de HDMI son marcas comerciales o marcas comerciales registradas de HDMI Licensing Administrator, Inc. en los Estados Unidos y otros países.



©2020. Todos los derechos reservados. Hisense y el logotipo de Hisense son marcas registradas de Hisense. Otras marcas y nombres de productos son marcas registradas de sus respectivos propietarios.